



CABINEX
PRODUCENT SZAF METALOWYCH

Szafy Zewnętrzne

Typ SZWM-19" 30U

Szafa zewnętrzna wolnostojąca modułowa typu SZWM-19" przeznaczona do montażu pasywnych, oraz aktywnych elementów sieci. W cokole znajdują się przetłoczenia wentylacyjne, które zostały zabezpieczone matą filtracyjną.



Zestaw wentylacji z **termostatem** i złączkami szynowymi



Zestaw ogrzewania szaf z **termostatem** o mocy 50W zasilany napięciem 230V



Płyta podłogowa z przetłoczeniami do wybijania otworów o średnicy 38/29mm



Matą ochronną filtracyjną służącą do oczyszczania powietrza z pyłu i kurzu



Postument zapewniający możliwość wkopania



Zewnętrzna;
blacha
Magnelis
o grubości
1,5mm



Do montażu
aktywnych
i pasywnych
elementów
sieci



Wentylacja
wymuszona
i grawitacyjna



2x Uchwyt rack
19"



Zamek
z ryglowaniem
3 punktowym



Malowane
proszkowo
RAL 7035



Do montażu
na studni lub
do wkopania

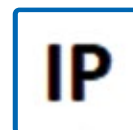

Stopień
ochrony IP 54



CABINEX
PRODUCENT SZAF METALOWYCH

Szafy Zewnętrzne

Typ SZWM-19" 30U

INFORMACJE TECHNICZNE

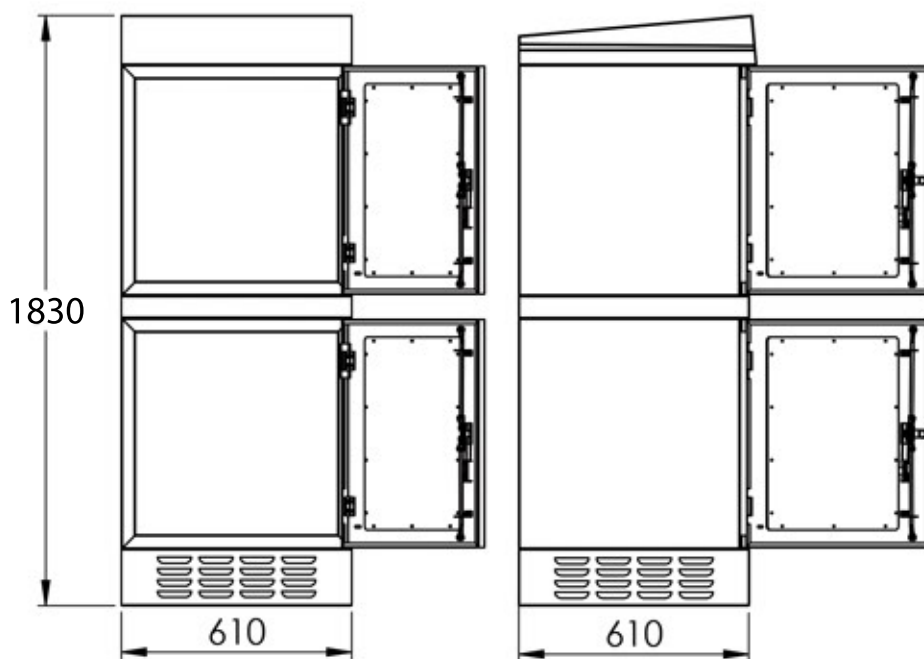
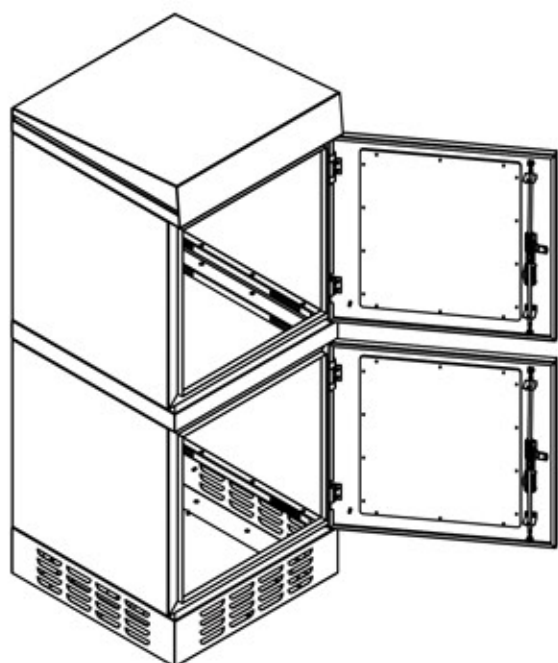

WIDOK PRZODU

WIDOK LEWEJ STRONY

WYMIARY

SZWM - Rack 19" 30U

610mm x 1830mm x 610mm